

Begleitheft zu

Kodierte Karten - Reizung -

2 Kartenspiele
je 24 kommentierte Austeilungen

nach Forum D 2012



Deutscher Bridge-Verband e.V.

Gebrauchsinformation

Jedes Kartenspiel enthält 24 Austeilungen, die mit 1 bis 24 in den Pfeilen der farbigen Kästchen auf der Kartentrückseite bezeichnet sind.

Sie wissen sicher, dass Sie für Bridge keine Joker-Karten benötigen. Trotzdem dürfen Sie diese nicht wegwerfen, denn Sie werden diese Karten bei jedem Spiel in folgender Weise brauchen:

Auf der Rückseite der drei Joker-Karten finden Sie folgende Angaben:

- 1. Teiler und Gefahrenlage für die Austeilungen 1-24 (gilt für A und B gleichermaßen)
- 2. Roman Key Card Blackwood (RKCB)
- 3. Zusammenstellung der Anschriften

Der Teiler (siehe Jokerkarte 1), dieser wechselt von Spiel zu Spiel der Reihe nach von N nach O – S – W, teilt die Karten wie folgt aus: z.B. Spiel 6, Teiler Ost. Ost nimmt alle Karten und teilt entsprechend den Pfeilen für Spiel 6 aus:

Pfeil weist nach oben, Karte für den Partner,
Pfeil weist nach rechts, Karte für den rechten Gegner.
Pfeil weist nach links, Karte für den linken Gegner,
Pfeil weist nach unten, Karten für den Teiler.

Jeder Spieler überprüft, ob er 13 Karten hat und alle Pfeile für das entsprechende Spiel in dieselbe Richtung weisen. Erst dann schauen Sie sich die Bildseite der Karten an.

Nach dem Spiel lesen Sie in dem beiliegenden Heftchen die Erläuterungen, um zu überprüfen, ob Ihre Reizung und Ihre Spieltechnik gut inspiriert waren. In dem Heftchen finden Sie die Kommentare zu den Austeilungen 1A bis 24A, danach 1B bis 24B. Die Buchstaben finden Sie auf der Rückseite jedes Kartenspiels.

Viel Spaß und gutes Gelingen wünscht Ihnen der Deutsche Bridge-Verband !

Abkürzungen:

F = Figurenpunkte
FV = Figuren- und Verteilungspunkte
FL = Figuren- und Längenpunkte
V = Verteilungspunkte
L = Längenpunkte

AUSTEILUNGEN 1 A BIS 24 A

Austeilung 1 A: (Teiler N, Gefahr: keiner)

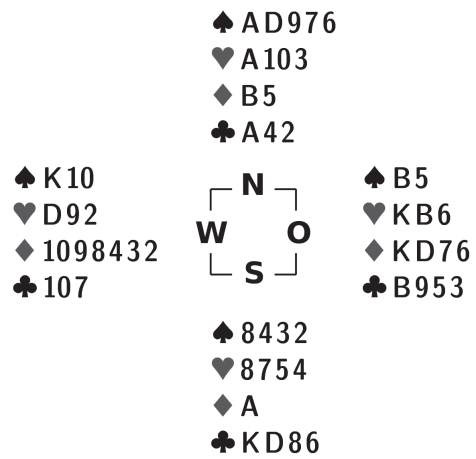

Süd	West	Nord	Ost
4 ♠	pass	1 ♠	pass
		pass	pass

Reizung: Süd zählt neben den 9 F noch Verteilungspunkte: 2 V für die 4. Trumpfkarte und 2 V für das Single in Karo und hebt sofort auf 4 ♠.

Ausspiel: ♠ König, die höhere von der kleinen Sequenz in (bestehend aus nur zwei Karten).

Alleinspiel: Nord zählt vier Verlierer: 1 ♠, 2 ♥, 1 ♦.
Nord schneidet Pik zu Dame und Ass und sticht ♦ Bube am Tisch.

Ergebnis: 4 ♠ + 1, + 450